

技术要求:

1. 表面镀锌处理。
4. 要求通过盐雾测试。

						Q235			厦门新技术集成公司
标记	处数	分区	更改文号	签名	日期				垫片
设计			标准化			阶段标记	数量	比例	
校对							2		20-61A-01
审核			批准			共 张 第 张			
版次	2018A								

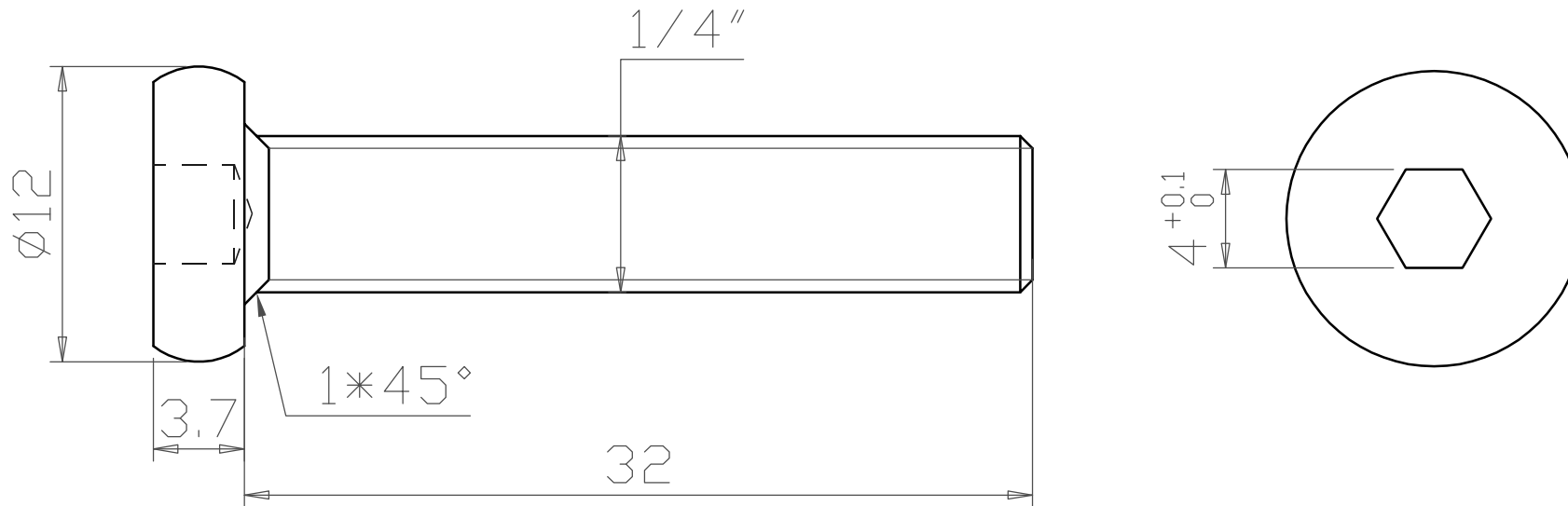

技术要求:

1. 表面镀锌处理。
2. 要求通过盐雾测试。
3. 强度等级4.8级

											厦门新技术集成公司
											平头内六角螺栓
标记	处数	分区	更改文号	签名	日期		阶段标记	数量	比例		
设计			标准化								
校对											
审核			批准					2			
版次	2018A						共	张	第	张	20-61A-02

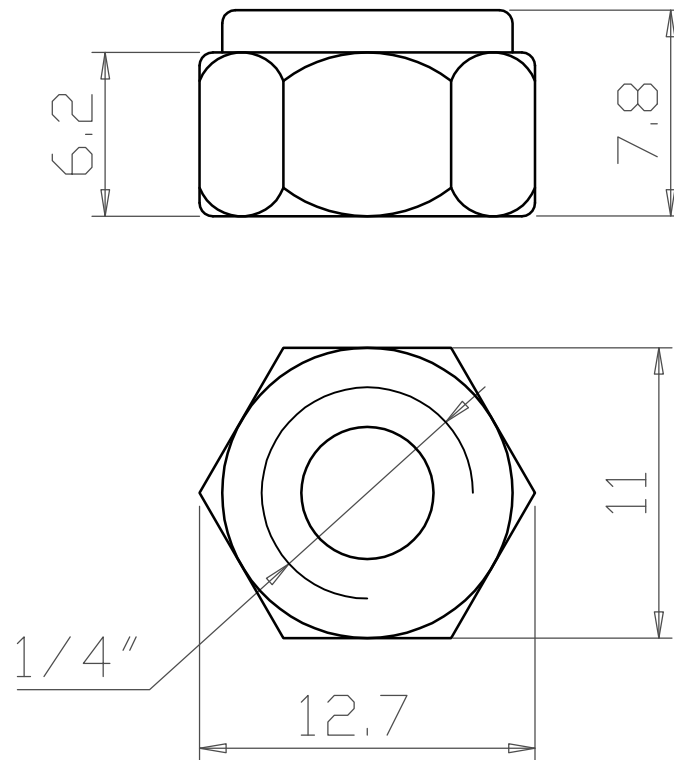

技术要求:

1. 表面镀锌处理。
2. 要求通过盐雾测试。

								厦门新技术集成公司		
								1/4"防松螺母		
标记	处数	分区	更改文号	签名	日期		阶段标记	数量	比例	
设计			标准化					2		
校对										
审核			批准							
版次	2018A						共	张	第	张
								20-61A-03		

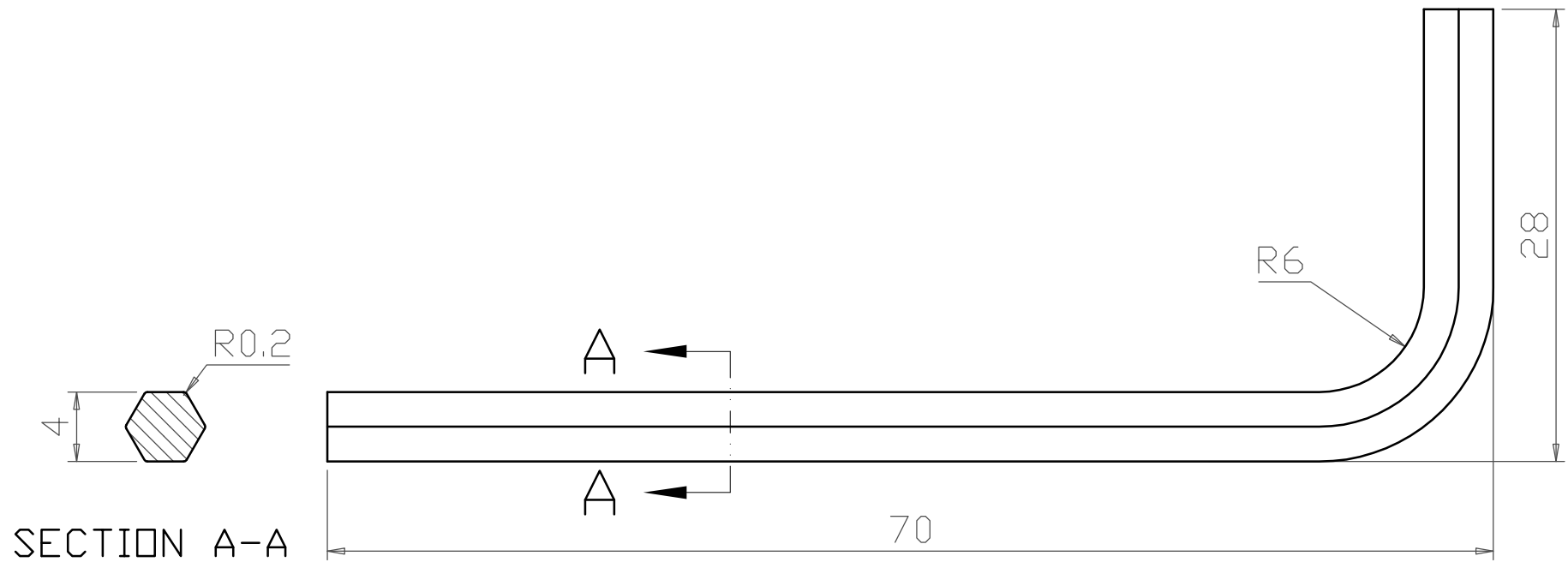

技术要求:

1. 表面镀锌处理。
2. 要求通过盐雾测试。

						45#			厦门新技术集成公司
标记	处数	分区	更改文号	签名	日期				4MM 内六角扳手
设计			标准化			阶段标记	数量	比例	
校对									20-61A-04
审核			批准				1		
版次	2018A					共 张 第 张			

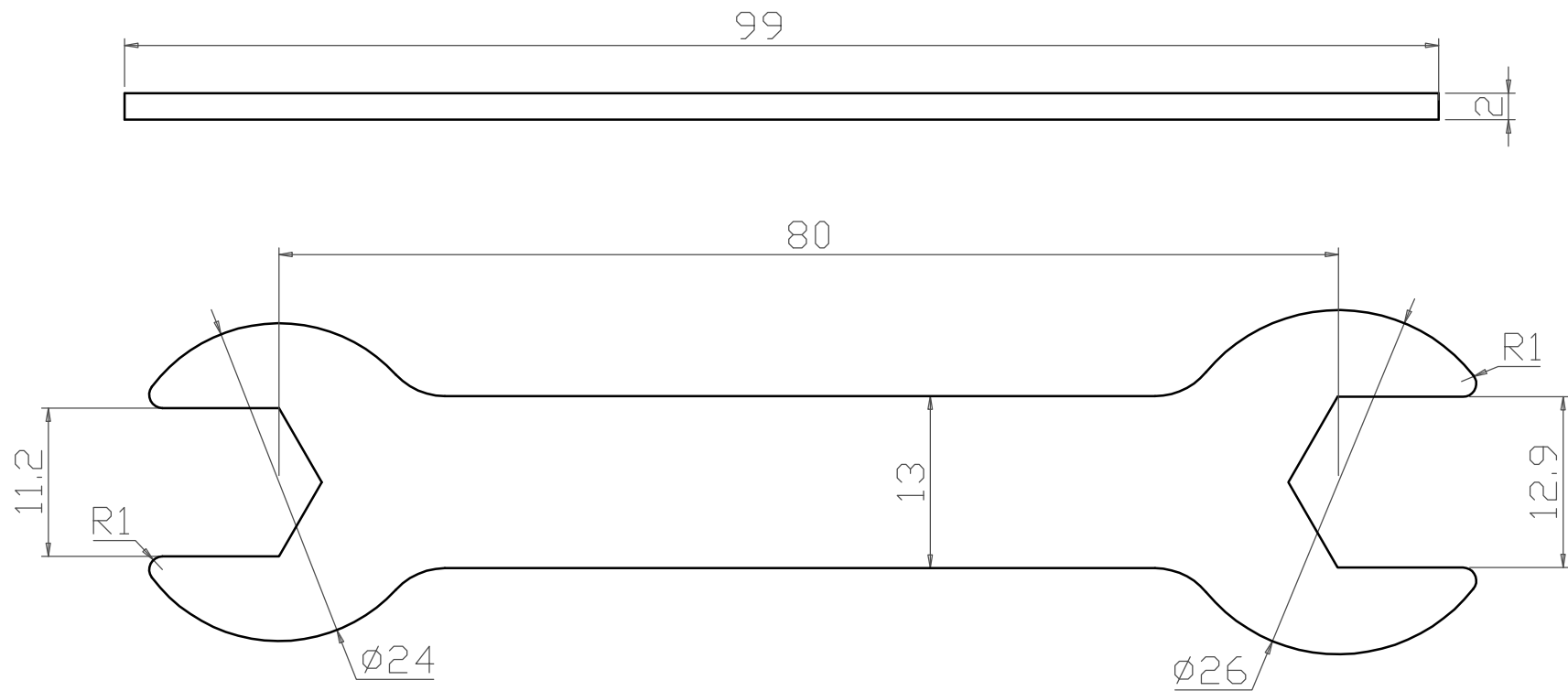

技术要求:

1. 表面镀锌处理。
2. 要求通过盐雾测试。

						A3			厦门新技术集成公司
标记	处数	分区	更改文号	签名	日期				外六角扳手
设计			标准化			阶段标记	数量	比例	
校对									20-61A-05
审核			批准				1		
版次	2018A					共 张 第 张			